

TERMO DE REFERÊNCIA

Iluminação Pública Município de Maria da Fé - 2024

1. Objeto

Aquisição de luminárias para iluminação pública com tecnologia LED para implementação de ações de eficiência energética no sistema de iluminação pública do município.

2. Introdução

Este documento estabelece os critérios e as exigências técnicas mínimas a serem atendidas para aquisição de luminárias para iluminação pública com tecnologia LED, visando à aplicação no parque de iluminação pública do município.

Esta especificação não exime o fornecedor da responsabilidade sobre o correto projeto, fabricação e desempenho da luminária ofertada, sendo o fornecedor responsável também pelos componentes e/ou processos de fabricação utilizados por seus subfornecedores.

3. Normas e Referências

Além das exigências aqui especificadas, os equipamentos de iluminação pública deverão estar de acordo com as Normas, Portarias e Instruções Técnicas relacionados a seguir, no que for aplicável:

- ABNT3-NBR 5101 - Iluminação pública – Procedimento;
- ABNT NBR 5123 - Relé fotocontrolador intercambiável e tomada para iluminação – Especificação e ensaios;
- ABNT IEC/TS 62504 – Termos e definições para LEDs e os módulos de LED de iluminação geral;
- ABNT NBR IEC 61643-1 – Dispositivo de proteção contra surto em baixa tensão – Parte 1: Dispositivo de proteção conectados a sistemas de distribuição de energia de baixa tensão – Requisitos de desempenho e método de ensaio;
- ABNT-NBR 5426 - Planos de amostragem e procedimentos na inspeção por atributos – Procedimento;
- ABNT-NBR 5461 - Iluminação – Terminologia;
- ABNT-NBR 6323 - Galvanização de produtos de aço ou ferro fundido – Especificação;

Classificação: Pública



- ABNT-NBR 7398 - Produto de aço ou ferro fundido galvanizado por imersão a quente - Verificação da aderência do revestimento - Método de ensaio;
- ABNT-NBR 10476 - Revestimentos de zinco eletrodepositado sobre ferro ou aço;
- ABNT-NBR 11003 - Tintas - Determinação da aderência - Método de ensaio;
- ABNT-NBR 15129 - Luminárias para iluminação pública - Requisitos particulares;
- ABNT NBR 16026 - Dispositivo de controle eletrônico c.c. ou c.a. para módulos de LED – Requisitos de desempenho;
- ABNT-NBR ISO/IEC 17025 - General requirements for the competence of testing and calibration laboratories;
- ABNT NBR IEC 60529 - Graus de proteção para invólucros de equipamentos Elétricos (código IP);
- ABNT-NBR IEC 60598-1 - Luminárias - Parte 1 - Requisitos gerais e ensaios;
- ABNT NBR IEC 60598-2-3 – Luminárias – Parte 2: Requisitos particulares – Seção 3: Luminárias para iluminação pública;
- ABNT NBR IEC 61347-2-13 - Dispositivo de controle da lâmpada – Parte 2-13: Requisitos particulares de controle eletrônicos alimentados em c.c. ou c.a para os módulos de LED 3;
- ABNT NBR IEC 62031 - Módulos de LED para iluminação em geral — Especificações de segurança;
- ANSI/NEMA/ANSLG C78.377 - Specifications for the Chromaticity of Solid State Lighting Products;
- ANSI C136.41 – American National Standard for Roadway and Area Lighting Equipment – Dimming Control Between an External Locking Photocontrol and Ballast or Driver;
- ANSI C 136.15 - American National Standard for Roadway and Area Lighting Equipment— Luminaire Field Identification;
- 02.111-EG/RD-055 – Relés Fotoelétricos Eletrônicos e Eletrônicos Temporizados;
- ASTM G 154 – Standard Practice for Operating Fluorescent Ultraviolet (UV) Lamp Apparatus for Exposure of Nonmetallic Materials;
- ASTM D 3418 - Standard Test Method for Transition Temperatures of Polymers By Differential Scanning Calorimetry;
- EN 55015 - Limits and methods of measurement of radio disturbance characteristics of electrical lighting and similar equipment;
- CIE 84 - Measurement of Luminous Flux;
- CISPR 15 - Limits and methods of measurement of radio disturbance characteristics of electrical lighting and similar equipment;
- EN 61000-3-2 - Electromagnetic compatibility (EMC). Limits for harmonic current emissions (equipment input current < 16 A per phase);

Classificação: Pública



- IEC 61000-3-3:2013 Electromagnetic compatibility (EMC) - Part 3-3: Limits - Limitation of voltage changes, voltage fluctuations and flicker in public low-voltage supply systems, for equipment with rated current ≤ 16 A per phase and not subject to conditional connection;
- ISO 2859-1 - Sampling procedures for inspection by attributes - Part 1: Sampling schemes indexed by acceptance quality limit (AQL) for lot-by-lot inspection;
- IEC 60061-3 Lamp caps and holders Together with gauges for the control of interchangeability and safety – Part 3: Gauges;
- IEC 61000-3-2 Electromagnetic compatibility (EMC). Limits for harmonic current emissions (equipment input current < 16 A per phase);
- IEC 62722-2-1 Luminaire performance – Part 2-1: Particular requirements for LED luminaires, Ed. 1.0;
- ABNT NBR IEC 62722-2-1 Desempenho de luminárias – Parte 2-1: Requisitos particulares para luminárias LED;
- IEC 62384 DC or AC supplied electronic control gear for LED modules – Performance requirements;
- IEC 62471 Photobiological safety of lamps and lamp systems;
- IES TM-21- Projecting Long Term Lumen Maintenance of LED Light Sources 11;
- IESNA LM-79- Electrical and Photometric Measurement of Solid State Lighting Products;
- IESNA LM-80- Approved Method for Measuring Lumen Maintenance of LED Light Sources ABNT NBR IEC 62262 Graus de proteção assegurados pelos invólucros de equipamentos elétricos contra os impactos mecânicos externos (Código IK);
- IEC 61347-1 - Lamp controlgear – Part 1: General and safety requirements;
- INMETRO - Portaria Nº 62, de 17 de fevereiro de 2022 - Luminárias para a Iluminação Pública Viária – Consolidado;
- ABNT NBR IEC 61643-11 - Dispositivos de proteção contra surtos conectados aos sistemas de baixa tensão - Requisitos e métodos de ensaio.

4. Definições

Para os efeitos desta especificação serão adotadas as definições constantes nas normas e recomendações listadas no item “Normas e Referências”, complementada ou substituída pelos termos definidos a seguir:

a) **Luminária com tecnologia LED**

Unidade de iluminação completa, ou seja, fonte de luz com seus respectivos sistemas de controle e alimentação junto com as partes que distribuem a luz, e as que posicionam e protegem a fonte de luz. Uma luminária com tecnologia LED contém um ou mais LED, sistema óptico para distribuição da luz, sistema eletrônico para alimentação e dispositivos para controle e instalação.

Classificação: Pública



b) **Base (tomada) para relé fotocontrolador / dispositivo de tele gestão**

Dispositivos acoplados à luminária que permitem a conexão de relé foto controlador para acionamento automático da luminária (3 pinos).

A Base (tomada) deverá permitir a perfeita conexão de qualquer relé fotocontrolador, cujas dimensões estejam de acordo com a NBR 5123. O conjunto: base (tomada) + relé fotocontrolador, após conectados, deverão ser capazes de vedar completamente a infiltração de água para o interior da luminária.

c) **Conjunto óptico**

Dispositivo que permite o direcionamento dos feixes de luz gerados pela fonte primária ao local de aplicação, sendo responsável por todo o controle, distribuição e direcionamento do fluxo luminoso da luminária LED.

O conjunto óptico deve ser provido, adicionalmente, de componentes que garantam sua proteção e estanqueidade, de modo a prevenir a ocorrência de acidente, vandalismo, deterioração, além de infiltração de resíduos que prejudique seu desempenho.

d) **Dimerização**

É a possibilidade de variação de potência e fluxo luminoso pré-programada ou passível de controle por tele gestão.

e) **DPS – Dispositivo de Proteção contra Surtos de Tensão**

É um limitador de tensão, capaz de suportar impulsos de tensão e corrente de descarga, assegurando a vida útil do Driver.

f) **Driver**

É o dispositivo de controle eletrônico que converte a corrente alternada da rede de distribuição pública em corrente contínua para alimentação da luminária LED. Pode ser constituído por um ou mais componentes separados e pode incluir meios para dimerização, correção de fator de potência e supressão de rádio interferência.

g) **Eficácia (Eficiência) da luminária LED (lm/W)**

É a razão entre o fluxo luminoso útil da luminária LED obtido em goniofotômetro e a da potência total consumida.

h) **Fluxo luminoso (lm)**

Classificação: Pública



Fluxo luminoso útil da luminária LED considerando as condições nominais de temperatura e corrente de funcionamento, assim como também as perdas devido ao sistema óptico secundário e refrator.

i) **Grau de proteção providos por invólucros (Códigos IP)**

Graduação estabelecida em função da proteção provida aos invólucros dos equipamentos elétricos contra o ingresso de sólidos e líquidos em equipamentos elétricos.

j) **Resistência a impactos mecânicos (Classificação IK)**

Define os níveis de proteção de invólucros e gabinetes contra impactos mecânicos.

k) **Índice de Reprodução de Cor (IRC)**

É a medida de correspondência entre a cor real de um objeto e sua aparência diante de uma fonte de luz. Quanto maior o índice, melhor é a reprodução/fidelidade das cores.

l) **LED (Light Emitting Diode)**

Diodo emissor de luz é um dispositivo semicondutor em estado sólido que emite radiação ótica (luz) sob a ação de uma corrente elétrica.

m) **Módulo LED**

Fonte de luz composto por um ou mais LEDs em um circuito impresso. Podem conter componentes adicionais, como elemento ótico, elétrico, mecânico e térmico, necessitando de conexão para um dispositivo de controle.

n) **Potência nominal**

Potência da luminária LED declarada pelo fabricante e comprovada em ensaios expressa em Watts (W). A potência nominal a ser considerada é a potência consumida pelos LEDs somada à perda técnica do controlador.

Quando alimentado em tensão nominal, a potência total do circuito não deve ser superior a 110% do valor declarado.

o) **Sistema de Telegestão**

São ferramentas utilizadas para gerir, controlar e monitorar redes de iluminação pública, através de equipamentos incorporados individualmente ou em grupo as luminárias, que permitem ainda a combinação com outras tecnologias como sensoriamento, segurança, telecomunicações, etc.

p) **Temperatura de cor correlata (TCC/K)**

Classificação: Pública



A temperatura de cor correlata (TCC) é uma metodologia que descreve a aparência de cor de uma fonte de luz branca em comparação a um radiador planckiano.

q) **Temperatura de operação**

É a temperatura máxima admissível, que pode ocorrer na superfície externa do controlador de LED, em condições normais de operação, na tensão nominal ou na máxima tensão da faixa de tensão nominal.

r) **Vida nominal da manutenção do fluxo luminoso – Lp**

Tempo de operação em horas no qual a luminária com Tecnologia LED irá atingir a porcentagem “p” do fluxo luminoso inicial. A declaração da manutenção do fluxo luminoso pode ser definida conforme as categorias apresentadas abaixo:

L80 (h): tempo para a luminária atingir 80 % do fluxo luminoso inicial;

L70 (h): tempo para a luminária atingir 70 % do fluxo luminoso inicial.

5. Garantia

O prazo de **Garantia Contratual** da luminária LED deverá ser de **5 (cinco)** anos de funcionamento, a partir da data da nota fiscal de venda, contra qualquer defeito dos componentes, controlador, dispositivos, materiais, montagem ou de fabricação.

Em caso de devolução ao fornecedor das luminárias para reparo ou substituição, dentro do período de garantia contratual, todas as despesas decorrentes do transporte, substituição ou reparação do material defeituoso no almoxarifado ou no poste, correrão por conta do fornecedor, bem como as despesas para entrega e instalação das respectivas luminárias novas ou reparadas.

Conforme preceitua o Código de Defesa do Consumidor o prazo para reclamações de vícios existentes em produtos duráveis é fixado em 90 (noventa) dias, o qual a doutrina trata como **Garantia Legal**. O mesmo documento, em seu artigo 50, cita a **Garantia Contratual**, aquela concedida de modo facultativo pelo fornecedor através de um **Termo de Garantia, cujos efeitos são complementares à Garantia Legal**, ou seja, elas se somam para compor a garantia total do bem.

Logo, fica estabelecido que o fabricante da luminária LED ao conceder a **Garantia Contratual** de 5 (cinco) anos de seu produto, o consumidor então gozará de 5 (cinco) anos de **Garantia Contratual** acrescido de mais 90 (noventa) dias de **Garantia Legal**, salientando que o prazo da **Garantia Legal** somente passará a ser contado quando esgotado o prazo da **Garantia Contratual**.

Classificação: Pública



Por fim, fica estabelecido que quando o produto for trocado em razão de vícios pelo fabricante, **o consumidor terá direito ao prazo que restar da Garantia Contratual acrescido de mais 90 (noventa) dias de Garantia Legal**, frisa-se: cuja referência será a data de emissão da Nota Fiscal que conste o produto.

Na hipótese de defeito dentro do prazo de garantia, o fornecedor terá o prazo estabelecido pelo CDC (Código de Defesa do Consumidor brasileiro) para sanear o defeito, contados a partir da comunicação, por escrito, do município.

As luminárias fornecidas em substituição às defeituosas somente serão aceitas após a constatação, pelo município, de que elas se encontram em perfeitas condições.

6. Arquivo digital: Curva fotométrica

O fornecedor deverá disponibilizar para o município, gratuitamente, o arquivo digital (curva fotométrica) de todas as luminárias fornecidas, em formato IES.

7. Especificações técnicas da luminária led

A presente especificação visa estabelecer critérios técnicos e exigências mínimas a serem atendidas pela luminária de iluminação pública com tecnologia LED.

7.1. Requisitos construtivos

7.1.1. Corpo

O corpo das luminárias deve ser confeccionado em liga de alumínio injetado a alta pressão.

7.1.2. Módulo LED

Serão admitidas as seguintes tecnologias:

a) Tecnologia SMD

A placa do circuito dos LEDs deverá ser do tipo MCPCB (Metal Clad Printed Circuit Board) de alumínio, montados por processo SMD (Surface Mounting Devices). Não serão aceitos módulos com PCB de material fenolite ou fibra de vidro.

b) Tecnologia LED COB

Tecnologia Chip on Board (COB) para encapsulamento LED.

Classificação: Pública



7.1.3. Conjunto óptico

7.1.3.1. Luminárias que utilizem tecnologia SMD

Neste caso, o conjunto óptico da luminária LED deverá ser fechado por um refrator (confeccionado em vidro temperado ou policarbonato) ou por uma lente de policarbonato, ou seja, poderão ser fornecidas luminárias, cujo conjunto óptico seja fechado por meio de um refrator (confeccionado em vidro temperado ou policarbonato) e luminárias, cujo conjunto óptico seja fechado por meio de uma lente de policarbonato.

Na hipótese do conjunto óptico da luminária ser fechado por meio de uma lente de policarbonato, esse componente deverá proteger toda a superfície do conjunto óptico visando garantir sua segurança e estanqueidade, de modo a prevenir a ocorrência de acidente, vandalismo, deterioração, além de infiltração de resíduos que prejudique seu desempenho. Neste caso, o refrator é opcional.

Se porventura, a lente de policarbonato não proteger toda a superfície do conjunto óptico, de modo a garantir sua segurança e estanqueidade, o refrator (confeccionado em vidro temperado ou policarbonato) passa a ser obrigatório.

No caso de as luminárias serem fechadas por meio de um refrator confeccionado em policarbonato ou por meio de uma lente confeccionada em policarbonato, por conta da aplicação externa sujeita à exposição ao tempo, deverá seguir as indicações da norma ASTM G154, ciclo 3, na câmara de UV (radiação ultravioleta) com um tempo de exposição de 2.016 horas, conforme Portaria N° 62, de 17 de fevereiro de 2022 - Luminárias para a Iluminação Pública Viária - Consolidado.

7.1.3.2. Luminárias que utilizam a tecnologia Chip on Board (COB)

Luminárias que utilizam a tecnologia Chip on Board (COB) para encapsulamento do LED o sistema óptico secundário deverá ser confeccionado em vidro borossilicato. O respectivo material trata-se de vidro temperado com propriedades termorresistente, com elevada resistência química, além de possuir coeficiente de expansão térmico mínimo.

7.1.3.3. A transparência mínima inicial das lentes deverá ser de 90%.

7.1.4. Grau de proteção das luminárias

O invólucro da luminária deve assegurar o grau de proteção contra a penetração de pó, objetos sólidos e umidade, de acordo com a classificação da luminária e o código IP marcado na luminária, conforme a ABNT NBR IEC 60598-1.

Classificação: Pública



Os alojamentos das partes vitais (LED, sistema óptico secundário e controlador) deverão ter, no mínimo grau de proteção IP-66. As luminárias devem ser ensaiadas, para este item, conforme ABNT NBR IEC 60598-1.

Nota: Caso o controlador seja IP-65, ou superior, o alojamento do controlador na luminária deverá ser no mínimo, IP-44.

7.1.5. Juntas de vedação

As juntas de vedação devem ser de borracha de silicone, resistentes a uma temperatura mínima de 200°C, devem garantir o grau de proteção especificado neste documento e conservar inalteradas suas características ao longo da vida útil da luminária, considerada maior ou igual a 50.000 horas.

As juntas de vedação devem ser fabricadas e instaladas de modo que permaneçam em sua posição normal nas operações de abertura e de fechamento da luminária, sem apresentar deformações permanentes ou deslocamento.

7.1.6. Dissipadores

Os dissipadores de calor do conjunto, circuitos e LEDs deverão ser de alumínio, vedado o uso de ventiladores, bombas ou líquido de arrefecimento. Deverão ser protegidos de forma a não acumular detritos.

7.1.7. Acabamento

Pintura eletrostática em poliéster a pó, com proteção UV, resistente a intempéries e corrosão, com camada mínima de 60 micrometros, na cor cinza ou grafite. Caso sejam empregadas peças galvanizadas, estas deverão apresentar o mesmo tipo de pintura e tom do corpo da luminária. Não serão aceitas peças que apresentem imperfeições como manchas, arranhões, bolhas, etc.

7.1.8. Alojamento

Local de instalação de todo equipamento auxiliar (driver, conexões, protetor de surto) a ser instalado internamente à luminária, o qual deverá oferecer fácil acesso por meio de parafusos ou fechos de pressão.

7.1.9. Conexões

As conexões mecânicas poderão ser fechos de pressão inseridos no próprio corpo da luminária (em aço inox e/ou alumínio) ou parafusos (em aço inox).

7.1.10. Fiação

Classificação: Pública



Cabo isolado de cobre flexível, isolamento em PVC ou XLPE ou EPR conforme Norma vigente, seção mínima 1,5mm². Não serão aceitos conectores do tipo torção ou luva nas emendas dos cabos.

Os cabos deverão suportar temperaturas equivalentes à temperatura de operação do equipamento.

7.1.11. Resistência a impactos mecânicos (Classificação IK)

Mínimo IK-08.

7.1.12. Montagem

As luminárias devem possibilitar a fixação em braços com diâmetro de 48 ± 2 mm e 60 ± 2 mm, através de no mínimo 02 (dois) parafusos de fixação em aço inox, com comprimento de encaixe suficiente para garantir a total segurança do sistema.

7.1.13. Ajuste do ângulo de montagem

O mercado de iluminação disponibiliza luminárias LED com ou sem ajuste de ângulo de montagem direto na luminária e com ou sem uso de adaptador.

A depender das características físicas do local de instalação, o ajuste de ângulo de montagem é indispensável para um bom resultado luminotécnico, entretanto, nem sempre o ajuste é necessário.

Diante das 2 (duas) possibilidades, com ou sem ajuste de ângulo, esta especificação estabelece as seguintes premissas:

- a) O projeto luminotécnico estabelecerá “cenários/padrões” a serem atendidos pelas luminárias LED;
- b) Para cada “cenário/padrão” o projeto luminotécnico indicará a necessidade ou não das luminárias possuírem ajuste de ângulo de montagem;
- c) Na hipótese de o “cenário/padrão” necessitar de luminárias com ajuste de ângulo, a respectiva exigência será indicada e somente luminárias com esta característica poderão ser fornecidas para atender ao respectivo “cenário/padrão”. Neste caso, as luminárias **deverão** possuir ajuste de ângulo de montagem, com ou sem uso de adaptador.

Classificação: Pública



- d) Na hipótese de o “cenário/padrão” NÃO necessitar de luminárias com ajuste de ângulo, a respectiva exigência NÃO será indicada e luminárias com ou sem esta característica poderão ser fornecidas para o respectivo “cenário/padrão”. Neste caso, as luminárias **poderão** possuir ajuste de ângulo de montagem, com ou sem uso de adaptador.
- e) Fundamentado no princípio da economicidade, competitividade e eficiência nas aquisições públicas, sempre que possível, será dada preferência por construir “cenários/padrões” de modo que luminárias com ou sem ajuste de ângulo possam competir juntas para o mesmo “cenário/padrão”, de forma a maximizar a competição e desta maneira aumentar a eficiência nas aquisições.

7.1.13.1. Ajuste de ângulo de montagem na simulação luminotécnica

A seguir, apresenta-se as condições para uma correta simulação luminotécnica.

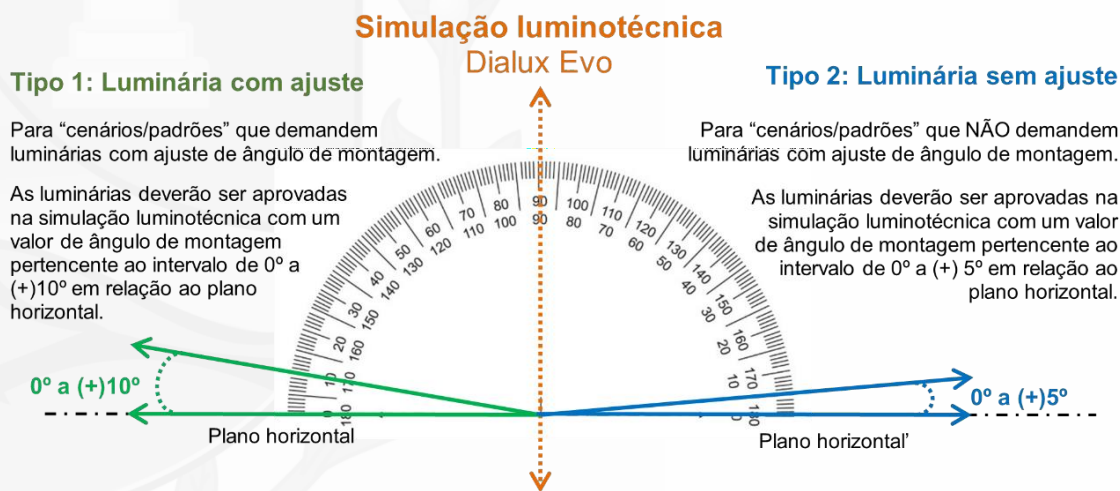

7.1.13.2. Demais condições de fornecimento de luminárias com ajuste de ângulo de montagem

- a) A aplicação de ajuste de ângulo nas simulações luminotécnicas de “cenários/padrões” que demandem pelo respectivo ajuste é limitado ao intervalo de 0° a (+) 10° (em relação ao plano horizontal) independente da luminária permitir angulações maiores. A limitação tem por objetivo prevenir, eventuais, ofuscamentos na via.

- b) A simulação luminotécnica deverá ser elaborada no software de iluminação “DIALux evo” (software gratuito), conforme instruções contidas neste documento.
- c) Caso o fornecedor opte por ofertar uma luminária na categoria que demande ajuste de ângulo, a comprovação de que a luminária possui ajuste de ângulo de montagem deverá estar explícita no catálogo do fabricante da luminária ou documento similar que possua o mesmo efeito.
- d) Caso o fornecedor opte por ofertar uma luminária na categoria que demande ajuste de ângulo, independentemente do valor utilizado na simulação luminotécnica, torna-se obrigatório o fornecimento da luminária com condições de aplicação do respectivo ajuste no momento da instalação, inclusive o fornecimento de eventuais, acessórios.
- e) Na hipótese de a luminária permitir a redução ou compensação do ângulo de instalação dos braços de iluminação pública, deverá fazê-lo sem comprometimento da segurança na montagem.

7.1.14. Resistência à vibração

Deverá ser conforme a ABNT-NBR IEC 60598-1.

7.1.15. Resistência à força do vento

A luminária deverá suportar esforços de ventos de até 150 km/h.

7.1.16. Resistência ao torque dos parafusos e conexões

Os parafusos utilizados no corpo da luminária e conexões não deverão apresentar qualquer deformação durante aperto e desaperto ou provocar deformações e/ou quebra do equipamento.

7.1.17. Tomada integrada de 7 posições para relé fotocontrolador

As luminárias devem ser fornecidas com uma tomada embutida para relé fotocontrolador de 7 contatos, sendo 3 para carga e 4 para dimerização e dados, conforme ANSI C136.41.

A Base (tomada) deverá permitir a perfeita conexão de qualquer relé fotocontrolador, cujas dimensões estejam de acordo com a NBR 5123. O conjunto: base (tomada) + relé fotocontrolador, após conectados, deverão ser capazes de vedar completamente a infiltração de água para o interior da luminária.

Classificação: Pública



7.1.18. Conexão entre controlador integrado 0-10V e tomada de 7 contatos

O controlador integrado dimerizável deve estar com os cabos de controle 0-10V conectado aos contatos de dimerização da tomada.

7.1.19. Identificação: Marcação e Instruções

Conforme determinado na Portaria Nº 62, de 17 de fevereiro de 2022 - Luminárias para a Iluminação Pública Viária - Consolidado.

Requisitos técnicos de segurança

Marcação e instruções

7.1.20. Acondicionamento

Conforme determinado na Portaria Nº 62, de 17 de fevereiro de 2022 - Luminárias para a Iluminação Pública Viária - Consolidado.

7.2. Requisitos técnicos gerais

As luminárias deverão ser fornecidas pelo fabricante, completamente montadas e conectadas, incluindo todos os componentes e acessórios, prontas para serem ligadas à rede de distribuição.

7.2.1. Tensão e Frequência Nominal de Alimentação:

As luminárias devem ser fornecidas completamente montadas e conectadas, prontas para serem ligadas à rede de distribuição nas variações de tensão entre 198 V e 240 V, em corrente alternada e 60 Hz.

Deve-se observar a tolerância de tensão estabelecida no âmbito da ANEEL.

7.2.2. Fator de potência:

Mínimo de 0,92 (considerando THD)

7.2.3. Taxa de distorção harmônica de Corrente (THD):

Deverá estar em conformidade com a norma IEC 61000-3-2

7.2.4. Eficácia (Eficiência) da luminária LED (lm/W)

Mínimo 110lm/W, considerando fluxo luminoso útil da luminária.

7.2.5. Ângulo de abertura do fecho luminoso:

Com controle de distribuição totalmente limitada (full cut-off) ou limitada.

7.2.6. Driver:

Deverá estar incorporado internamente à luminária e ser dimerizável (0 a 10 V).

7.2.7. Protetor de surto (DPS):

A luminária deverá ser fornecida com Dispositivo Protetor de Surto de Tensão (DPS) do tipo uma porta, limitador de tensão classe II, capaz de suportar impulsos de tensão de pico de 10kV (forma de onda 1,2/50µs), e corrente de descarga de 10kA (forma de onda 8/20µs), tanto para o modo comum como para o modo diferencial (L1-Terra, L1-L2/N, L2/N-Terra), em conformidade com a norma ABNT NBR IEC 61643-11. O Dispositivo Protetor de Surto deve possuir ligação em série com o driver de forma que caso o protetor atinja o final de sua vida útil o circuito deve abrir e desenergizar o driver.

7.2.8. Índice de Reprodução de Cor (IRC):

Mínimo 70%

7.2.9. Temperatura de Cor Correlata (TCC):

Valor Nominal declarado de 4000 K, admitindo o Valor mínimo de 3710 K e o Valor máximo de 4260 K.

7.2.10. Vida útil do Conjunto:

Mínimo de 50.000 horas

7.2.11. Índice de Depreciação:

Mínimo L_{70} (Perda máxima de 30% do fluxo luminoso inicial após 50.000 horas).

7.2.12. Resistência de isolamento:

A resistência de isolamento deve estar em conformidade com a norma NBR IEC 60598-1.

7.2.13. Rigidez dielétrica

A luminária deve resistir a uma tensão de no mínimo, 1460 V (classe I), em conformidade com as normas NBR 15129 e NBR IEC 60598-1

7.2.14. Condições de Operação (altitude, temperaturas e umidade)

Classificação: Pública



- Altitude não superior a 1.500m;
- Temperatura média do ar ambiente, num período de 24 horas, não superior a + 35°C;
- Temperatura do ambiente entre -5°C e + 50°C;
- Umidade relativa do ar até 100%.

7.2.15. Durabilidade dos componentes

7.2.15.1. Manutenção do fluxo luminoso da luminária

O tempo de vida útil estimado para os produtos de LED é normalmente dado em termos de expectativa de horas de operação até que o fluxo luminoso da luminária diminua a 70 % do seu valor inicial (denotado L70). A conformidade do desempenho da luminária para a manutenção do fluxo luminoso deverá obedecer a Portaria Nº 62, de 17 de fevereiro de 2022 - Luminárias para a Iluminação Pública Viária - Consolidado.

7.3. Requisitos fotométricos

Além de requisitos construtivos e técnicos, as luminárias deverão atender a requisitos fotométricos fixados pelo projeto luminotécnico para cada “cenário/padrão” do projeto, cuja comprovação de atendimento se dará através de simulação luminotécnica no software “DIALux evo” (software gratuito).

7.3.1. Cenários/padrões para simulação luminotécnica

O projeto luminotécnico estabelece uma série de cenários/padrões, cuja luminária deverá ser submetida, por meio do software luminotécnico, a fim de comprovar que sua curva fotométrica atende aos parâmetros mínimos de iluminância (Emed) e uniformidade (U) fixados previamente.

Para cada cenário/padrão são informadas as características físicas do ambiente onde ocorrerá a instalação, assim como as condições do sistema de iluminação pública do local, compondo assim, um cenário/padrão de simulação, a saber:

Largura da via, canteiros e calçadas, número de faixas de rolamento, distância do poste ao meio fio, arranjo dos postes, altura de montagem das luminárias, dimensão dos braços, potência máxima (W) admitida para as luminárias LED, indicadores de iluminância e uniformidade, mínimos, permitidos, dentre outros aspectos.

Todos os “cenários/padrões” de simulação necessários de serem realizados estão representados nos ANEXOS deste documento.

Classificação: Pública



7.3.2. Malha de verificação

Convenciona-se que o “cenário/padrão” de simulação consiste no arranjo apresentado nas figuras indicadas nos ANEXOS deste documento, onde cada “cenário/padrão” deverá ser simulado de modo a demonstrar que o modelo de luminária ofertada cumpre os requisitos mínimos de iluminância média (Emed) e uniformidade (U) indicados no projeto luminotécnico.

Para a simulação luminotécnica deve-se utilizar o software Dialux evo.

Fica convencionado que a apuração dos resultados dos indicadores de iluminância média (Emed) e uniformidade (U) de cada “cenário/padrão” será com base na **malha de cálculo (configuração Norma Europeia), cuja quantidade de pontos de trama** será definido pelo software “Dialux Evo”, frisa-se: configurado no **modo AUTOMÁTICO**. Neste caso, o próprio software determina a quantidade de pontos de trama da malha de cálculo para o eixo “x” e “y” adequado para o respectivo “cenário/padrão”.

Fica convencionado que não serão aceitos resultados luminotécnicos advindos de configuração de **malha de cálculo no MODO MANUAL** do respectivo software, onde o usuário pode determinar a quantidade de pontos de trama da malha de cálculo para o eixo “x” e “y”.

A adoção desta medida permitirá que todas as simulações e resultados sejam obtidos na mesma base de cálculo.

7.3.3. Fator de manutenção

Para as simulações luminotécnicas no software “Dialux evo” deverá ser adotado, obrigatoriamente, **fator de manutenção igual a 0,80**.

8. Comprovação dos requisitos técnicos da luminária LED

Os requisitos técnicos da luminária LED deverão ser comprovados por meio das seguintes condições:

8.1. Catálogo técnico

No catálogo técnico do fabricante, de origem física e/ou virtual, deverá constar exatamente o mesmo modelo da luminária LED ofertada, inclusive no que se refere à geração do equipamento, caso o modelo tenha sido objeto de atualizações técnicas ao longo do tempo pelo fabricante.

No catálogo técnico do fabricante, de origem física e/ou virtual, deverá constar exatamente o mesmo modelo utilizado para construção do arquivo IES (curva fotométrica) entregue, pelo fornecedor, e aplicado na simulação luminotécnica.

Excepcionalmente, na hipótese de não constar no catálogo técnico do fabricante, por falta de atualização, exatamente o mesmo modelo da luminária ofertada pelo fornecedor, será admitida, para fins de comprovação, uma declaração em papel timbrado do próprio fabricante da luminária contendo, no mínimo:

- a) identificação;
- b) contato: telefone e e-mail;
- c) assinatura e data;
- d) citação direta do modelo ofertado acrescentado das informações sobre as características técnicas de construção, desempenho e operação, além do prazo de garantia.

8.1.1. Informações a serem verificadas junto ao catálogo

Para fins de comprovação dos requisitos técnicos solicitados a seguir, será admitida a apresentação de um ou mais documentos, de origem física ou virtual, inclusive de declaração emitida pelo fabricante nas condições citadas anteriormente.

8.1.1.1. Garantia Contratual

Prazo mínimo de 5 anos.

8.1.1.2. Potência nominal

Em valor nominal abaixo ou igual a potência máxima estabelecida no projeto luminotécnico para o respectivo cenário/padrão, em Watts (W).

8.1.1.3. Corpo da luminária

Alumínio injetado a alta pressão.

8.1.1.4. Módulo LED

Tecnologia SMD ou tecnologia LED COB

8.1.1.5. Conjunto óptico

8.1.1.5.1. Luminárias que utilizem tecnologia SMD

Classificação: Pública



Neste caso, o conjunto óptico da luminária LED deverá ser fechado por um refrator (confeccionado em vidro temperado ou policarbonato) ou por uma lente de policarbonato, ou seja, poderão ser fornecidas luminárias, cujo conjunto óptico seja fechado por meio de um refrator (confeccionado em vidro temperado ou policarbonato) e também luminárias, cujo conjunto óptico seja fechado por meio de uma lente de policarbonato.

Na hipótese do conjunto óptico da luminária ser fechado por meio de uma lente de policarbonato, esse componente deverá proteger toda a superfície do conjunto óptico visando garantir sua segurança e estanqueidade, de modo a prevenir a ocorrência de acidente, vandalismo, deterioração, além de infiltração de resíduos que prejudique seu desempenho. Neste caso, o refrator é opcional.

Se porventura, a lente de policarbonato não proteger toda a superfície do conjunto óptico, de modo a garantir sua segurança e estanqueidade, o refrator (confeccionado em vidro temperado ou policarbonato) passa a ser obrigatório.

No caso de as luminárias serem fechadas por meio de um refrator confeccionado em policarbonato ou por meio de uma lente confeccionada em policarbonato, por conta da aplicação externa sujeita à exposição ao tempo, deverá seguir as indicações da norma ASTM G154, ciclo 3, na câmara de UV (radiação ultravioleta) com um tempo de exposição de 2.016 horas, conforme Portaria Nº 62, de 17 de fevereiro de 2022 - Luminárias para a Iluminação Pública Viária - Consolidado.

8.1.1.5.2. Luminárias que utilizam a tecnologia Chip on Board (COB)

Luminárias que utilizam a tecnologia Chip on Board (COB) para encapsulamento do LED o sistema óptico secundário deverá ser confeccionado em vidro borossilicato. O respectivo material trata-se de vidro temperado com propriedades termorresistente, com elevada resistência química, além de possuir coeficiente de expansão térmico mínimo.

8.1.1.5.3. A transparência mínima inicial das lentes deverá ser de 90%.

8.1.1.6. Temperatura de Cor Correlata (TCC)

Valor Nominal declarado de 4000 K, admitindo o Valor mínimo de 3710 K e o Valor máximo de 4260 K.

8.1.1.7. Vida útil do Conjunto

Mínimo de 50.000 horas.

8.1.1.8. Sistema óptico secundário (lente)

Classificação: Pública



Confeccionado em policarbonato, acrílico ou vidro borossilicato. A transparência mínima inicial das lentes deve ser de 90%.

Na hipótese da lente ser de material acrílico, a luminária deverá contar com um refrator que poderá ser de policarbonato ou vidro.

8.1.1.9. Grau de proteção das luminárias

Os alojamentos das partes vitais (LED, sistema óptico secundário e controlador) deverão ter no mínimo grau de proteção IP-66.

Nota: Caso o controlador seja IP-65, ou superior, o alojamento do controlador na luminária deverá ser, no mínimo, IP-44.

8.1.1.10. Resistência a impactos mecânicos (Classificação IK)

Mínimo IK-08.

8.1.1.11. Temperatura de Operação:

A luminária deverá operar, sem prejuízos a quaisquer materiais e/ou equipamentos entre temperaturas de -5°C a 50°C.

8.1.1.12. Montagem

As luminárias devem possibilitar a fixação em braços através de, no mínimo, 02 (dois) parafusos de fixação de aço inox.

8.1.1.13. Ajuste do ângulo de montagem

Somente na hipótese de a luminária ter sido ofertada na categoria que obriga a presença de ajuste de ângulo de montagem direto na luminária, com ou sem adaptador.

8.1.1.14. Tomada integrada de 7 posições para relé fotocontrolador

As luminárias devem ser fornecidas com uma tomada embutida para relé fotocontrolador de 7 contatos sendo 3 para carga e 4 para dimerização e dados, conforme ANSI C136.41.

A Base (tomada) deverá permitir a perfeita conexão de qualquer relé fotocontrolador, cujas dimensões estejam de acordo com a NBR 5123. O conjunto: base (tomada) + relé fotocontrolador, após conectados, deverão ser capazes de vedar completamente a infiltração de água para o interior da luminária.

8.2. Relatórios de simulação luminotécnica

Classificação: Pública



A critério do município, a comprovação do cumprimento de todas as características determinadas para a simulação do “cenário/padrão”, além do atendimento aos indicadores luminotécnicos mínimos estabelecidos, poderá ser realizada de 2 (duas) formas. Caberá ao município optar pela forma de recebimento que entenda mais adequada, a saber:

8.2.1. 1ª opção de comprovação:

Por meio do relatório de simulação luminotécnica gerado pelo software “Dialux evo” ou outro similar, entregue em virtual, pelo fornecedor da Luminária LED.

- a) Meio virtual: Relatório extraído do software “Dialux evo” ou outro similar em Pdf;
- b) O técnico do município, ou por ele indicado, avalia os resultados do relatório entregue e realiza seu parecer sobre o atendimento ou não da luminária LED ofertada;

8.2.2. 2ª opção de comprovação:

Por meio da simulação luminotécnica realizada no software “Dialux evo” ou outro similar diretamente por um técnico do município, ou por ele indicado, cujos procedimentos estão definidos abaixo:

- a) O fornecedor entrega a “curva fotométrica” da luminária LED ofertada;
- b) O técnico do município, ou por ele indicado, no software “Dialux evo” constrói o “cenário/padrão” com as mesmas características determinadas no projeto luminotécnico;
- c) O técnico do município, ou por ele indicado, importa a “curva fotométrica” para o software “Dialux evo” ou outro similar e aplica a curva no respectivo “cenário/padrão” definido no projeto luminotécnico;
- d) O técnico do município, ou por ele indicado, avalia os resultados e realiza seu parecer sobre o atendimento ou não da luminária LED ofertada;
- e) O técnico do município, ou por ele indicado, extrai do software “Dialux evo” ou outro similar o relatório de simulação luminotécnica, em formato Pdf, para dar publicidade dos resultados e de seu parecer;
- f) O relatório de simulação luminotécnica fica disponível para comprovação do atendimento ou não da luminária LED ofertada.

8.2.3. Curva fotométrica: Arquivo. IES

Classificação: Pública



No relatório de simulação luminotécnica deverá constar o modelo da luminária que originou a curva fotométrica utilizada na simulação, para isso, basta habilitar a informação no software quando produzir o relatório luminotécnico.

O modelo que originou a curva fotométrica utilizada na simulação deverá coincidir com o modelo da luminária ofertada e citada no catálogo ou declaração do fabricante. Pode-se então concluir que deverá haver uma unidade na informação, ou seja, o modelo de luminária LED ofertada deverá ser a mesma no catálogo ou declaração do fabricante, na curva fotométrica e no relatório de simulação luminotécnica.

8.2.4. Fator de manutenção: 0,80

No relatório de simulação luminotécnica deverá constar o fator de manutenção igual a 0,80.

8.2.5. Indicadores de Iluminância média (Emed) e Uniformidade (U)

a) No relatório de simulação luminotécnica deverá constar os valores dos indicadores de Iluminância média (Emed) e Uniformidade (U) alcançados no projeto, tanto para a via quanto para os passeios.

Ambos os valores deverão atender as condições mínimas estabelecidas no projeto luminotécnico.

b) O relatório deverá conter, no mínimo, os seguintes gráficos (iluminância e uniformidade):

- Gráfico de valores, pista e passeios, (E);
- Campo de avaliação, pistas e passeios – Linhas isográficas (E);

8.2.6. Rotação da luminária LED no software

Deve-se checar no momento de importar a curva fotométrica da luminária LED no software Dialux Evo ou outro similar se ela está rotacionada corretamente em relação a via, pois do contrário todos os resultados estarão comprometidos e invalidados.

A informação acima é relevante pois trata-se de um equívoco muito comum em simulações luminotécnicas, cujo erro causa muita reprovação.

8.2.7. Aspectos físicos do “cenário/padrão”

No relatório de simulação luminotécnica deverá constar:

Classificação: Pública



- a) perfil das vias e passeios (largura);
- b) quantidade de faixas de rodagem;
- c) distribuição das luminárias (arranjo);
- d) distância entre postes;
- e) altura de montagem;
- f) pendor;
- g) ângulo de inclinação do braço;
- h) comprimento do braço;
- i) distância do poste ao meio-fio.

Com base nos itens acima, deve-se atestar se as características físicas do “cenário/padrão” estabelecidas no projeto luminotécnico foram, de fato, respeitadas.

8.2.8. Características da luminária: Potência (W)

No relatório de simulação luminotécnica deverá constar:

- a) a potência (W) da luminária LED;

Com base no item citado acima, deve-se atestar se a potência apresentada na curva fotométrica é compatível com a potência nominal declarada no catálogo ou declaração do fabricante apresentado pelo fornecedor, respeitada as tolerâncias que constam na Portaria Nº 62, de 17 de fevereiro de 2022 - Luminárias para a Iluminação Pública Viária - Consolidado.

8.3. Certificação

As luminárias LED fornecidas no âmbito desta especificação deverão ter sido submetidas ao Programa de Avaliação da Conformidade do **Inmetro** e atender às determinações contidas na Portaria Nº 62, de 17 de fevereiro de 2022 - Luminárias para a Iluminação Pública Viária - Consolidado.

A comprovação de atendimento à respectiva Portaria do Inmetro se dará pela apresentação do **Certificado de Conformidade, ou documento de mesmo efeito**. O documento de origem virtual (disponível para consulta no portal do Inmetro), deverá citar o modelo da luminária ofertada, cujo equipamento deverá ser o mesmo utilizado na simulação luminotécnica, além de coincidir com o modelo citado no catálogo ou na declaração do fabricante.

Classificação: Pública



ANEXO "I" - DIMENSÕES DOS CARACTERES ALFA-NUMÉRICOS PARA MARCAÇÃO DA POTÊNCIA DA LUMINÁRIA

Material da Etiqueta: Adesivo na cor branca de PVC, fonte Arial na cor preta, material com proteção UV. Resistência a Intempérie.

Cotas	Marcação da potência	
	Dimensões (mm)	
	Pequena	Grande
A	25,4 ± 1,6	76,2 ± 1,6
B	9,525 (mínimo)	31,75 (mínimo)
C		
D	3,175 (mínimo)	6,35 (mínimo)

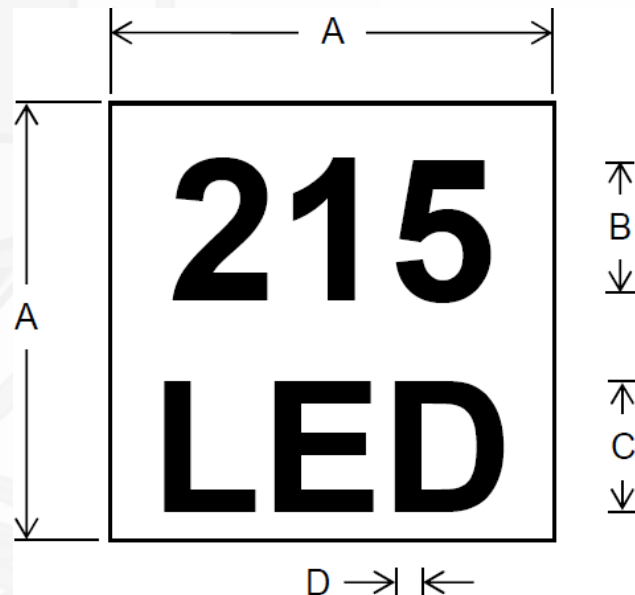

Classificação: Pública

ANEXO "II" – CENÁRIO/PADRÃO

CENÁRIO DE SIMULAÇÃO

Identificação				Características físicas do sistema IP que deverão ser adotadas na simulação luminotécnica			
Item	1			Obs.: o nº 1 representa a opção principal e o nº 2 representa a secundária (usar somente se necessário)			
Tipologia	PADRÃO "A"			Dimensões em metros (m)			
Ajuste de ângulo direto na luminária: (x) determina a condição				Arranjo dos postes 1	Unilateral	Dist. poste ao meio-fio 1	0,40
Deverá possuir		x	Poderá possuir	Arranjo dos postes 2		Dist. poste ao meio-fio 2	
Considerações técnicas				Distância entre postes 1	35,00	Pendor ponto luz 1	2,10
Fator de manutenção		0,80		Distância entre postes 2		Pendor ponto luz 2	
Superfície do pavimento (via)		CIE R3, q0		Comprimento braço 1	2,50	Ângulo incl. do braço 1	5º
Indicador para definição da malha de cálculo				Comprimento braço 2		Ângulo incl. do braço 2	
Nº faixas tráfego na pista de rodagem 1		2		Altura do ponto de luz 1	8,0	Nº luminárias / ponto 1	1
Nº faixas tráfego na pista de rodagem 2 e/ou 3				Altura do ponto de luz 2		Nº luminárias / ponto 2	
Indicadores luminotécnicos mínimos que deverão ser atendidos na simulação luminotécnica						Características físicas do ambiente urbano	
Ordem do croqui de simulação: 1º item: localizado na parte superior do croqui		O "x" localiza a posição do poste de IP		Emed (lux)	U (Emin/Emed)	Larguras em metros (m) / Área da praça (m2)	
Requisitos mínimos de Iluminância média (Emed) e Uniformidade (U):	1º	Passeio 1	x	10	0,25	Largura do Passeio 1	1,50
	3º	Passeio 2		10	0,25	Largura do Passeio 2	1,50
	2º	Pista de rodagem 1		20	0,30	Largura da Pista 1	7,00
		Pista de rodagem 2				Largura da Pista 2	
		Pista de rodagem 3				Largura da Pista 3	
		Canteiro Central 1				Largura do Canteiro 1	
		Canteiro Central 2				Largura do Canteiro 2	
		Estacionamento				Largura do Estac.	
		Ciclovía				Largura da Ciclovía	
	Praça				Área da praça		
Especificação técnica da luminária LED correspondente ao Padrão							
Luminária LED com potência nominal máxima de:				150W	Quant.	Unid.	Custo Unit. R\$
Demais características citadas na especificação técnica.					200	Peças	Custo Total R\$
							431,31
							R\$86.262,00

ANEXO "II" – CENÁRIO/PADRÃO

CENÁRIO DE SIMULAÇÃO

Identificação			Características físicas do sistema IP que deverão ser adotadas na simulação luminotécnica				
Item	2		Obs.: o nº 1 representa a opção principal e o nº 2 representa a secundária (usar somente se necessário)				
Tipologia	PADRÃO "B"		Dimensões em metros (m)				
Ajuste de ângulo direto na luminária: (x) determina a condição			Arranjo dos postes 1	Unilateral	Dist. poste ao meio-fio 1	0,40	
Deverá possuir			x		Poderá possuir		
Arranjo dos postes 2					Dist. poste ao meio-fio 2		
Considerações técnicas			Distância entre postes 1	35,00	Pendor ponto luz 1	2,10	
Fator de manutenção			0,80		Distância entre postes 2	Pendor ponto luz 2	
Superfície do pavimento (via)			CIE R3, q0		Comprimento braço 1	2,50	
Indicador para definição da malha de cálculo					Comprimento braço 2	Ângulo incl. do braço 1	
Nº faixas tráfego na pista de rodagem 1			2		Altura do ponto de luz 1	8,0	
Nº faixas tráfego na pista de rodagem 2 e/ou 3					Altura do ponto de luz 2	Nº luminárias / ponto 1	
						1	
						Nº luminárias / ponto 2	
Indicadores luminotécnicos mínimos que deverão ser atendidos na simulação luminotécnica					Características físicas do ambiente urbano		
Ordem do croqui de simulação: 1º item: localizado na parte superior do croqui		O "x" localiza a posição do poste de IP		Emed (lux)	U (Emin/Emed)	Larguras em metros (m) / Área da praça (m2)	
Requisitos mínimos de Iluminância média (Emed) e Uniformidade (U):	1º	Passeio 1	x	10	0,25	Largura do Passeio 1	1,50
	3º	Passeio 2		10	0,25	Largura do Passeio 2	1,50
	2º	Pista de rodagem 1		20	0,30	Largura da Pista 1	7,00
		Pista de rodagem 2				Largura da Pista 2	
		Pista de rodagem 3				Largura da Pista 3	
		Canteiro Central 1				Largura do Canteiro 1	
		Canteiro Central 2				Largura do Canteiro 2	
		Estacionamento				Largura do Estac.	
		Ciclovia				Largura da Ciclovia	
	Praça				Área da praça		
Especificação técnica da luminária LED correspondente ao Padrão							
Luminária LED com potência nominal máxima de:			100W	Quant.	Unid.	Custo Unit. R\$	Custo Total R\$
Demais características citadas na especificação técnica.				500	Peças	R\$304,23	R\$152.115,00

ANEXO "II" – CENÁRIO/PADRÃO

CENÁRIO DE SIMULAÇÃO

Identificação				Características físicas do sistema IP que deverão ser adotadas na simulação luminotécnica				
Item	3			Obs.: o nº 1 representa a opção principal e o nº 2 representa a secundária (usar somente se necessário)				
Tipologia	PADRÃO "C"			Dimensões em metros (m)				
Ajuste de ângulo direto na luminária: (x) determina a condição				Arranjo dos postes 1	Unilateral	Dist. poste ao meio-fio 1	0,20	
	Deverá possuir	x	Poderá possuir	Arranjo dos postes 2		Dist. poste ao meio-fio 2		
Considerações técnicas				Distância entre postes 1	35,00	Pendor ponto luz 1	2,30	
Fator de manutenção				0,80	Distância entre postes 2	Pendor ponto luz 2		
Superfície do pavimento (via)				CIE R3, q0	Comprimento braço 1	2,50	Ângulo incl. do braço 1	5º
Indicador para definição da malha de cálculo				Comprimento braço 2		Ângulo incl. do braço 2		
Nº faixas tráfego na pista de rodagem 1				2	Altura do ponto de luz 1	8,50	Nº luminárias / ponto 1	1
Nº faixas tráfego na pista de rodagem 2 e/ou 3					Altura do ponto de luz 2		Nº luminárias / ponto 2	
Indicadores luminotécnicos mínimos que deverão ser atendidos na simulação luminotécnica						Características físicas do ambiente urbano		
Ordem do croqui de simulação: 1º item: localizado na parte superior do croqui		O "x" localiza a posição do poste de IP		Emed (lux)	U (Emin/Emed)	Larguras em metros (m) / Área da praça (m2)		
Requisitos mínimos de Iluminância média (Emed) e Uniformidade (U):	1º	Passeio 1	x	5	0,20	Largura do Passeio 1	1,50	
	3º	Passeio 2		5	0,20	Largura do Passeio 2	1,50	
	2º	Pista de rodagem 1		10	0,20	Largura da Pista 1	7,00	
		Pista de rodagem 2				Largura da Pista 2		
		Pista de rodagem 3				Largura da Pista 3		
		Canteiro Central 1				Largura do Canteiro 1		
		Canteiro Central 2				Largura do Canteiro 2		
		Estacionamento				Largura do Estac.		
		Ciclovia				Largura da Ciclovia		
	Praça				Área da praça			
Especificação técnica da luminária LED correspondente ao Padrão								
Luminária LED com potência nominal máxima de:			80W	Quant.	Unid.	Custo Unit. R\$	Custo Total R\$	
Demais características citadas na especificação técnica.				500	Peças	222,33	R\$111.165,00	

ANEXO "II" – CENÁRIO/PADRÃO

CENÁRIO DE SIMULAÇÃO

Identificação				Características físicas do sistema IP que deverão ser adotadas na simulação luminotécnica			
Item				4			
Tipologia				PADRÃO "D"			
Ajuste de ângulo direto na luminária: (x) determina a condição				Arranjo dos postes 1		Unilateral	
Deverá possuir				Arranjo dos postes 2		Dist. poste ao meio-fio 1	
x				Poderá possuir		Dist. poste ao meio-fio 2	
Considerações técnicas				Distância entre postes 1		40,00	
Fator de manutenção				Distância entre postes 2		Pendor ponto luz 1	
Superfície do pavimento (via)				Comprimento braço 1		2,50	
Indicador para definição da malha de cálculo				Comprimento braço 2		Ângulo incl. do braço 1	
Nº faixas tráfego na pista de rodagem 1				Altura do ponto de luz 1		7,50	
Nº faixas tráfego na pista de rodagem 2 e/ou 3				Altura do ponto de luz 2		Nº luminárias / ponto 1	
Indicadores luminotécnicos mínimos que deverão ser atendidos na simulação luminotécnica				Características físicas do ambiente urbano			
Ordem do croqui de simulação: 1º item: localizado na parte superior do croqui		O "x" localiza a posição do poste de IP		Emed (lux)		U (Emin/Emed)	
1º		Passeio 1		x		5	
3º		Passeio 2				0,20	
2º		Pista de rodagem 1				0,20	
Requisitos mínimos de Iluminância média (Emed) e Uniformidade (U):		Pista de rodagem 2				Largura do Passeio 1	
		Pista de rodagem 3				Largura do Passeio 2	
		Canteiro Central 1				Largura da Pista 1	
		Canteiro Central 2				Largura da Pista 2	
		Estacionamento				Largura da Pista 3	
		Ciclovias				Largura do Canteiro 1	
		Praça				Largura do Canteiro 2	
				Largura do Estac.			
				Largura da Ciclovias			
				Área da praça			
Especificação técnica da luminária LED correspondente ao Padrão							
Luminária LED com potência nominal máxima de:				51W		Quant.	
Demais características citadas na especificação técnica.						Unid.	
						Peças	
						Custo Unit. R\$	
						111,20	
						Custo Total R\$	
						R\$111.200,00	

ANEXO I-A TERMO DE REFERÊNCIA BRAÇOS

1. INTRODUÇÃO

Critérios e exigências técnicas mínimas a serem atendidas para aquisição de braços destinados à instalação de luminárias LED no parque de iluminação pública do município.

2. NORMAS E REFERÊNCIAS

Além das exigências aqui especificadas, os materiais citados neste documento deverão estar de acordo com as Normas, Portarias e Instruções Técnicas em vigência no País, e na ausência de legislação nacional, deverão estar de acordo com as melhores práticas aplicadas no exterior.

3. DEFINIÇÕES E CONVENÇÕES

Para fins desta especificação, serão adotadas as seguintes definições ou convenções, referidas a braços instalados:

- 3.1. **Ponta:** Trecho extremo do braço, cujo eixo é retilíneo, onde a luminária é montada.
- 3.2. **Base de fixação:** É a extremidade pela qual o braço é fixado ao poste ou qualquer outro elemento de fixação.
- 3.3. **Comprimento do braço:** É o **comprimento do tubo de aço**, medio pelo seu eixo, do ponto de fixação junto ao poste até a sua ponta.
- 3.4. **Projeção horizontal:** É o **comprimento da projeção horizontal** do eixo do braço projetado na superfície do solo a partir do ponto de fixação junto ao poste.
- 3.5. **Comprimento da elevação vertical da luminária:** É o comprimento da projeção vertical, do eixo do braço, ou seja, o quanto a luminária é elevada a partir do ponto de fixação do eixo do braço junto ao poste.
- 3.6. **Carga vertical:** É a força nominal contida no plano de aplicação das cargas, no mesmo sentido da gravidade, a que o braço poderá ser submetido sem que venham a ocorrer deformações que ultrapassem os limites estabelecidos nesta especificação, em qualquer parte de sua estrutura.

4. ESPECIFICAÇÕES

O braço deverá atender a NBR 6323, possuir junto ao ponto de montagem da luminária LED um trecho com eixo retilíneo, cujo ângulo de inclinação deverá ser de 0° a 5° em relação ao eixo horizontal. Não serão aprovados braços, cuja inclinação seja superior a 5° no ponto de montagem da luminária LED.

O braço deverá ser do tipo cisne com sapata, confeccionado em tubo de aço carbono, ABNT 1010 a 1020, com galvanização uniforme em toda sua extensão, a galvanizado deverá ser a fusão, interna e externamente, por imersão única a quente em banho de zinco, conforme

Classificação: Pública

a NBR 7398 e 7400, deve vir estampada na peça de forma legível e indelével, nome ou marca do fabricante, mês e ano de fabricação, não deve ter emendas e não deve apresentar quaisquer falhas ou sobras em seu acabamento. Deverá possuir ainda capacidade para suportar equipamentos de iluminação pública de até 10 kg em sua extremidade.

4.1. Características

4.1.1. Braço

a) Tipo

TIPO	Descrição
BR2.0	Braço em tubo de aço carbono com comprimento nominal de 2000 mm , (\emptyset) nominal de 48mm e ângulo de montagem de 0° a 5° no ponto da luminária.
BR2.5	Braço em tubo de aço carbono com comprimento nominal de 2500 mm , (\emptyset) nominal de 48mm e ângulo de montagem de 0° a 5° no ponto da luminária.
BR3.0	Braço em tubo de aço carbono com comprimento nominal de 3000 mm , (\emptyset) nominal de 48mm e ângulo de montagem de 0° a 5° no ponto da luminária.
BR3.5	Braço em tubo de aço carbono com comprimento nominal de 3500 mm , (\emptyset) nominal de 48mm e ângulo de montagem de 0° a 5° no ponto da luminária.
BR4.0	Braço em tubo de aço carbono com comprimento nominal de 4000 mm , (\emptyset) nominal de 48mm e ângulo de montagem de 0° a 5° no ponto da luminária.

b) Dimensões

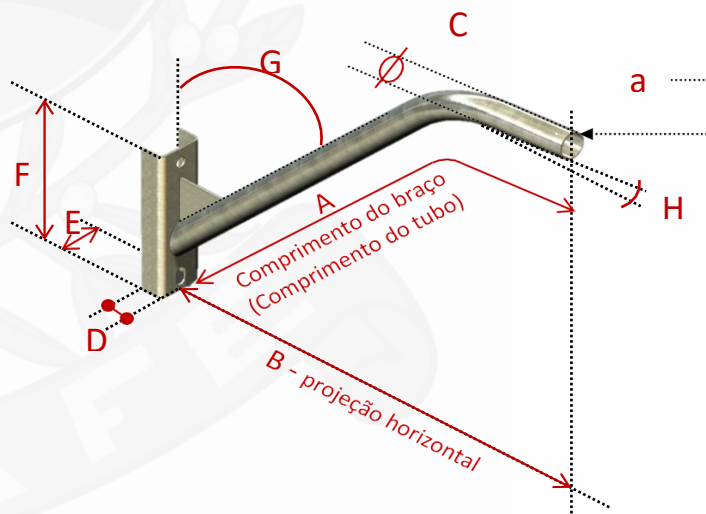

TIPO	Dimensões em mm						Ângulo (°)		Espessura, mínima, do aço carbono: mm
	A *1	B	C (Ø)	D	E	F	G	H	a'
BR2.0	2000 (± 100)	1500 (± 100)	46 a 49	38 (±2)	76 (±2)	260 a 380	45° (± 5°)	0° a 5°	1,5
BR2.5	2500 (± 100)	2000 (± 100)	46 a 49	38 (±2)	76 (±2)	260 a 380	45° (± 5°)	0° a 5°	1,5
BR3.0	3000 (± 100)	2500 (± 100)	46 a 49	38 (±2)	76 (±2)	260 a 380	45° (± 5°)	0° a 5°	1,5
BR3.5	3500 (± 100)	3000 (± 100)	46 a 49	38 (±2)	76 (±2)	260 a 380	45° (± 5°)	0° a 5°	1,5
BR4.0	4000 (± 100)	3500 (± 100)	46 a 49	38 (±2)	76 (±2)	260 a 380	45° (± 5°)	0° a 5°	1,5

Obs: A*1 Comprimento do braço = Comprimento do tubo.

4.1.1.1. Sapata

A sapata deverá ser confeccionada em aço carbono, ABNT 1010 a 1020, na forma de perfil ou chapa dobrada tipo "U", com aleta de fixação tubo/sapata através de solda. A sapata deverá possuir dois furos de 18 mm para fixação do braço ao poste.

4.1.2. Pétala - Suportes

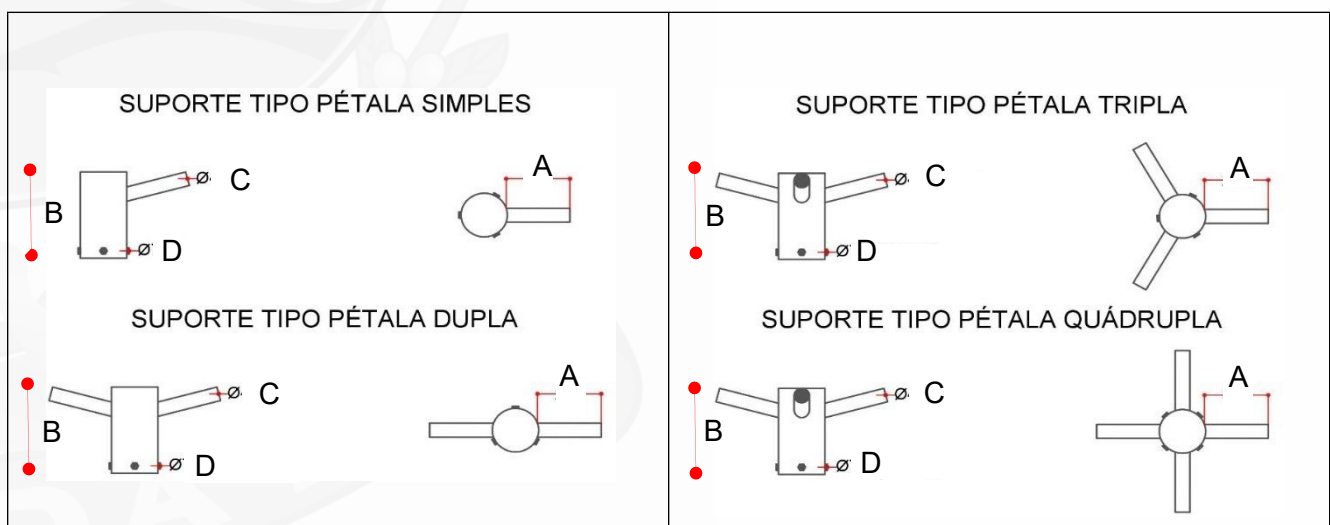

TIPO	SUPORTE	Dimensões em mm				Ângulo de montagem da luminária	Espessura do aço carbono: mm
		A	B (mínimo)	C (Ø)	D (Ø)	(°)	(mínimo)
PET1	Simple	300 (± 100)	200	46 a 49 ou 59 a 62	114 (±2)	0° a 5°	1,5
PET2	Dupla	300 (± 100)	200	46 a 49 ou 59 a 62	114 (±2)	0° a 5°	1,5
PET3	Tripla	300 (± 100)	200	46 a 49 ou 59 a 62	114 (±2)	0° a 5°	1,5
PET4	Quadrúpla	300 (± 100)	200	46 a 49 ou 59 a 62	114 (±2)	0° a 5°	1,5

Obs: Deverá ser fornecido com todos os parafusos.

4.1.2.1. Suporte

O suporte deverá atender a NBR 6323, possuir junto ao ponto de montagem da luminária LED um trecho com eixo retilíneo, cujo ângulo de inclinação deverá ser de 0° a 5° em relação ao eixo horizontal. Não serão aprovados suportes, cuja inclinação seja superior a 5° no ponto de montagem da luminária LED..

O suporte deverá ser confeccionado em tubo de aço carbono, ABNT 1010 a 1020, com galvanização uniforme em toda sua extensão, a galvanizado deverá ser a fusão, interna e externamente, por imersão única a quente em banho de zinco, conforme a NBR 7398 e 7400, deve vir estampada na peça de forma legível e indelével, nome ou marca do fabricante, mês e ano de fabricação, não deve ter emendas e não deve apresentar quaisquer falhas ou sobras em seu acabamento. Deverá possuir ainda capacidade para suportar equipamentos de iluminação pública de até 10 kg em sua extremidade.

5. ORÇAMENTO

Item	Quant.	Unid.	Produto	Valor Unitário (R\$)	Valor total (R\$)
1	50	Un	Braço em tubo de aço carbono com comprimento nominal de 2000 mm , (Ø) nominal de 48mm e ângulo de montagem de 0° a 5° no ponto da luminária, com suporte simples.	R\$358,09	R\$17.904,50